

Tolerancja jeśli nie zaznaczono inaczej						
wymiar (mm)	0 - 6	6 - 30	30 - 100	100 - 300	300 - 1000	1000 - 4000
Tolerancja	± 0,1	± 0,2	± 0,3	± 0,5	± 0,8	± 1,2
						± 2,0
						± 3,0

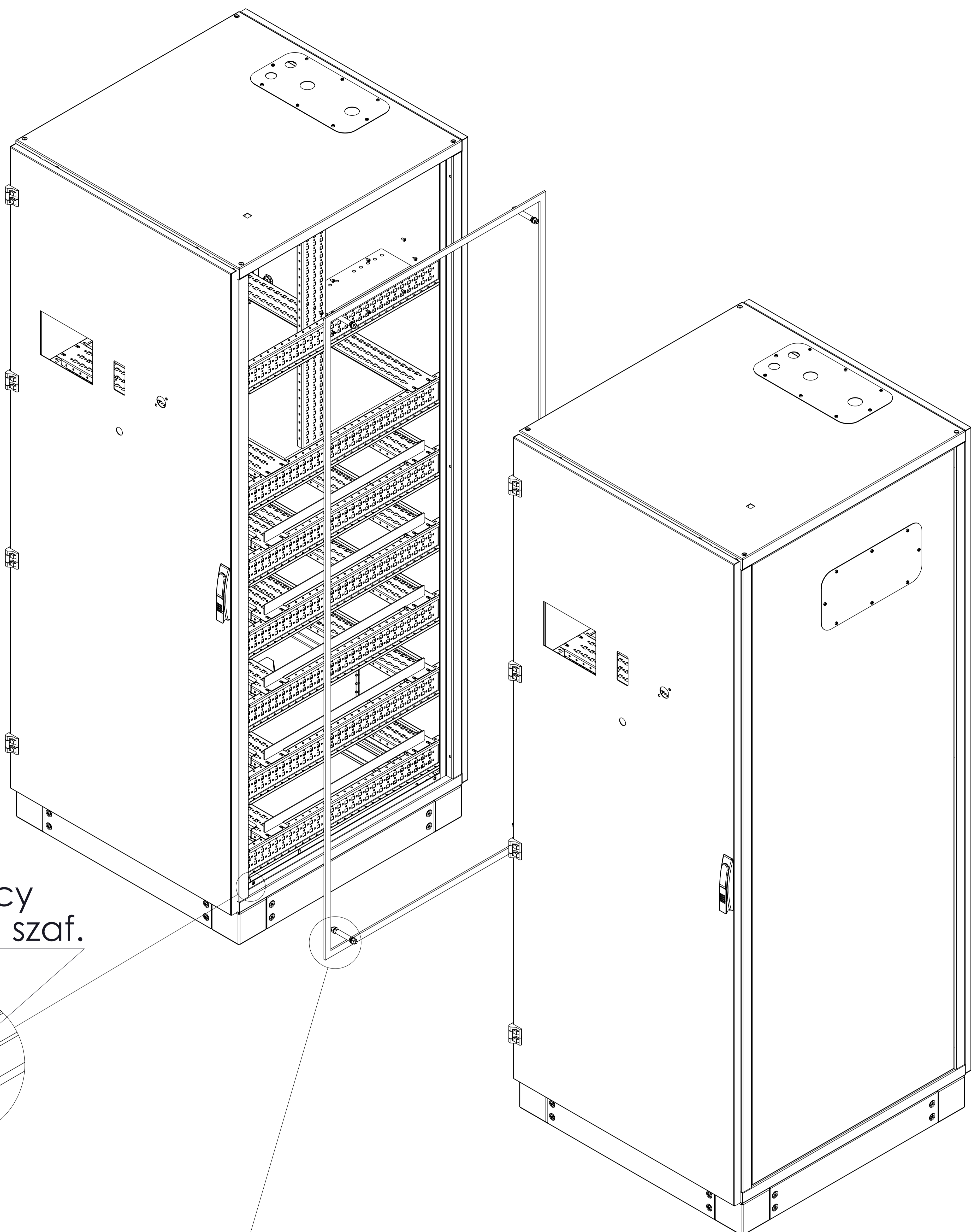

Otwór służący do skręcenia szaf.

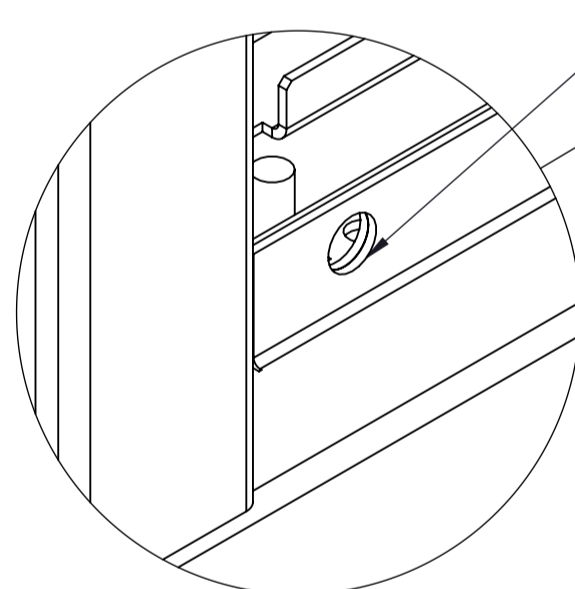

SZCZEGÓŁ B
SKALA 1 : 1

Łącznik

Zestaw RS-1004

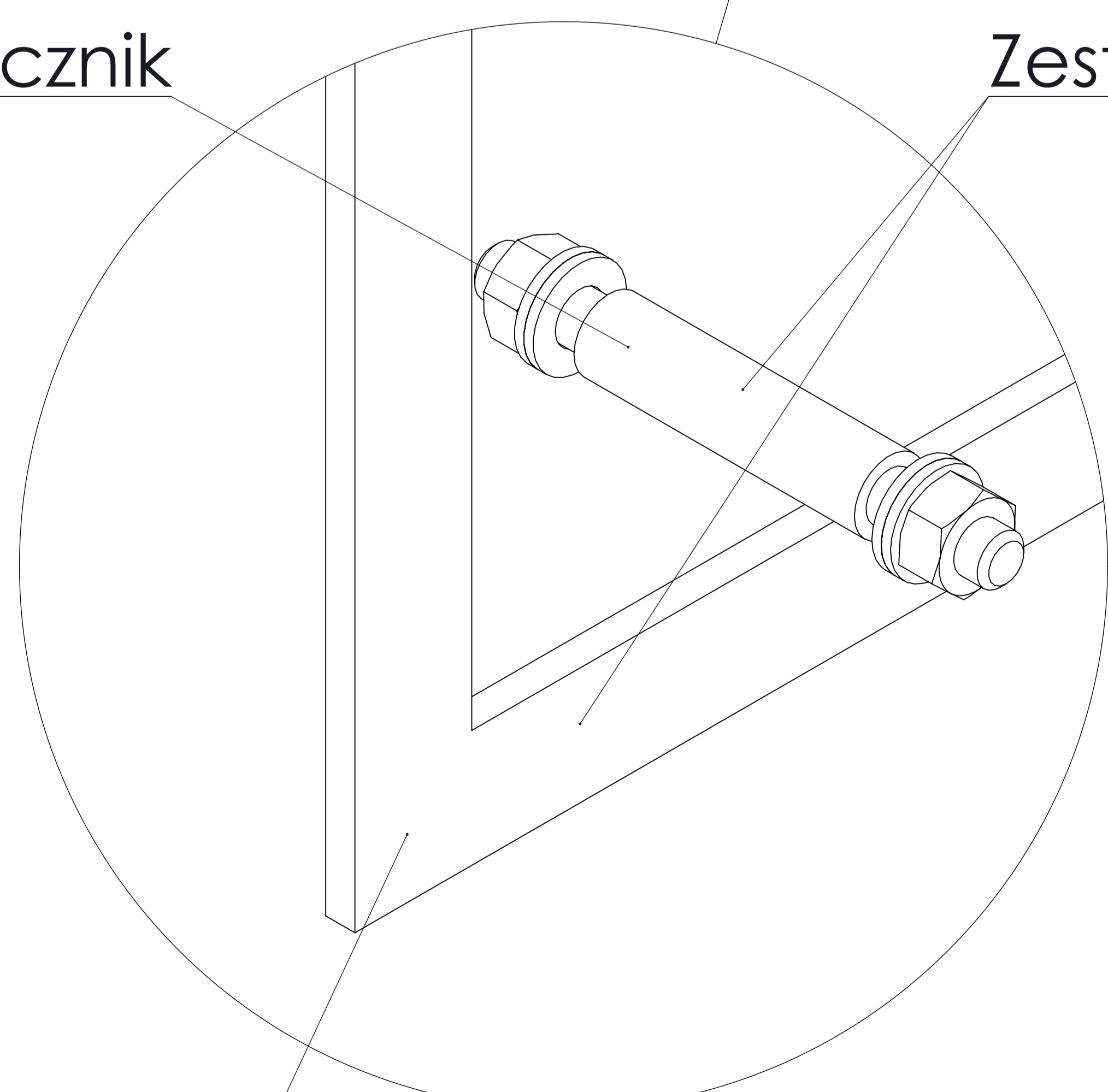

Uszczelka

SZCZEGÓŁ A
SKALA 2 : 1

- Sposób łączenia w szereg szaf DELTA:
1. Ściągnąć osłony boczne z szaf.
 2. Nakleić uszczelkę na bok jednej z szaf.
 3. Dosunąć drugą szafę.
 4. Skręcić w 4 narożnikach za pomocą dostarczonego zestawu.